

For at De kan få størst muligt udbytte af Deres nye ukrudtsbrænder, bør De gennemlæse denne betjeningsvejledning, så De bliver fortrolig med apparatet.

---

---

## BETJENINGSVEJLEDNING

## Ukrudtsbekæmpelse på befæstede arealer

### Ukrudtet skal blancheres

For at spare gas og arbejdstid er det vigtigt, at flammebehandling anvendes som en slags blanchering ca. 5 cm over ukrudtet og ikke som en egentlig afbrænding, hvor planterne forkuller. Ved blanchering ødelægges cellevæggene, og planten "fordamper" sig ihjel. Man må ikke lade sig snyde af, at planterne kan se ubeskadigede ud lige efter flammebehandlingen, idet planten først visner efter 2-3 dage.

Flammebehandling har størst og hurtigst virkning i varmt, tørt og blæsende vejr.

Som kontrol kan man anvende, "Fingertryksmetoden": Man presser et blad let mellem to fingre. Hvis der efterlades et blivende mørkegrønt mærke, tyder det på stor cellebeskadigelse.



### Ukrudtsplanternes tolerance

De enkelte ukrudts- og afgrødearter kan reagere forskelligt på den samme varmebehandling. Det kan skyldes forskelle i bl.a. behåring, vokslag, vand og næringsforhold.

Nogle træer og planter kan tåle en kortvarig opvarmning uden skade, mens det grønne sarte ukrudt svides væk. Denne form for flammebehandling kaldes selektiv flammebehandling.

## **Behandling**

Planterne dræbes ikke ved en enkelt flammebehandling, da vækstpunktet ikke rammes af flammen. I perioder, hvor væksten står stille p.g.a. kulde eller tørke, er behandlinger overflødige. I en tør sommer kan der således være 6 uger eller måske mere imellem behandlingerne.

Antallet af de nødvendige årlige behandlinger vil derfor variere fra år til år. Det er en fordel at starte flammebehandling tidligt på foråret, mens ukrudtsplanterne er på kimstadiet. Endvidere bør man fortsætte behandlingen til sent på efteråret for derved at reducere en stor del af jorøens frøreserve og opnå størst virkning og langtidseffekt. Er arealet meget ukrudtsbefængt ved starten af behandlingen er det en fordel "at komme i bund" ved at flammebehandle med 8-10 dages mellemrum i startperioden. Resten af året må der påregnes behandling hver anden eller tredje uge. Flerårigt ukrudt som f.eks. Mælkebøtter kan dog ikke påregnes fjernet totalt, hvorfor der må suppleres med mekanisk eller anden punktbehandling.

## **Befæstelsens betydning**

Befæstelsens type har også betydning for beskyttelsen af ukrudtsplanterne. På arealer som f.eks. fliser eller brosten står planterne mere beskyttet nede mellem stenene. Det tilsvarende gør sig i endnu højere grad gældende for perlesten, hvor planterne kan stå halvt skjult nede mellem stenene. På denne type af arealer går udsultningen derfor langsommere. Hvis det er uacceptabelt, må mellemrummet mellem behandlingerne i stedet reduceres.

## **Anvendelsesmuligheder**

Flammebehandling er ideel, hvor underlaget er: Grus, asfalt, natursten, betonfliser, betonsten, mursten, cinders/slagger, perlesten og lignende. Man bør ikke varme længere tid på samme sted, da underlaget derved kan beskadiges.

Ved afbrænding nær prydplanter og hække bør flammen afskærmes, så disse ikke beskadiges.

## Sikkerhedsregler

- Lad *aldrig* børn betjene ukrudtsbrænderen.
- Pas på papir, tør vegetation og lignende, som kan gå i brand, når flammen rettes mod det. Vær især opmærksom på højt tørt græs mellem hækplanter og buskaas.
- Sluk *altid* brænderen, når du forlader den, også selv om det kun er et øjeblik.
- Skift *aldrig* gasflasker i nærheden af åben ild.
- Læg *aldrig* flasken ned, og forvis dig om, at den står sikkert i oprejst stilling under brug.
- Kontrollér jævnligt gasslangerne for revner i overfladen, og udskift dem ved den mindste tvivl.
- Sluk omgående brænderen, hvis gaslugt konstateres.
- Kontrollér om alle samlinger er forsvarligt sammenspændte. Brug ikke vold eller uegnet værktøj.
- Utætheder må *aldrig* opsøges med åben ild. Brug en 50% sæbevandsopløsning, som påsmøres slange og samlinger med en pensel. Eventuelle utætheder vil da vise sig med bobler. Forsøg ikke selv at foretage reparationer, men henvend dig til din gasforhandler.

### **BP Gas A/S**

Hasselager Centervej 15  
Postboks 2317  
8280 Viby J. - Århus  
Telefon: 89 48 77 00



# BRUGSANVISNING

Ukrudtsbrænder, midi m. & u. piezo, model nr. 15 35 90 & 15 34 90

- ANVENDELSE

Håndtag og brænder benyttes i forbindelse med flaskegas d.v.s. til Butan, Propan eller blandinger af disse gasser.

**LÆS HELE BRUGSANVISNINGEN INDEN BRÆNDEREN TAGES I BRUG**

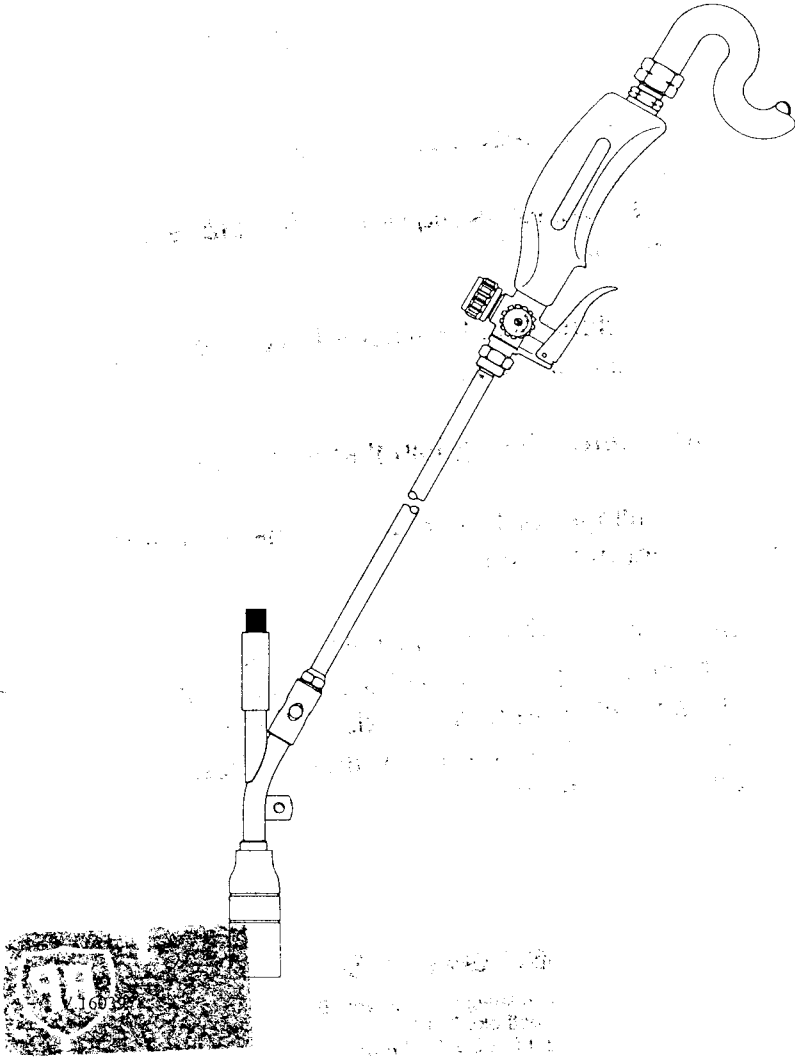

Alle tal i parentes, f.eks. (1) henviser til figuren på side 3.

• **FØR BRUG**

- A) Sørg for at slangeforbindelsen (3+4) er forsvarligt sammenspændt (mod uret).

**ADVARSEL!**

**ANVEND ALDRIG ÅBEN ILD TIL TÆTHEDSKONTROL!**

- B) Håndhjulene (1+2) skal være lukket (med uret).  
C) Åben for gassen på flaskeventilen og kontroller at alle forbindelser er tætte.

• **I BRUG**

- E) Håndhjul (1) åbnes, 2-3 omgange (mod uret).  
F) Vågeblus (2) åbnes.  
G-1) Brænder **med** piezo:  
Tryk på den sorte knap (7) på piezoen, OBS! når brænderen tændes med piezotænderen skal gassen kun strømme meget svagt, ellers antændes gassen ikke.  
G-2) Brænder **uden** piezo:  
Brænderen antændes ved munden.  
H) Vågeblus indstilles (mod uret) efter ønske.  
I) Når spareventilen (5) aktiveres, kan der arbejdes med fuld flamme.

Flammen skal brænde roligt og ensartet. Hvis den hopper eller der er en skæv gul flamme, skal der straks lukkes for gassen, da der er risiko for:

- Utætheder ved brænder
- Stoppet eller defekt dyse

**ADVARSEL!**

**HÆNG ELLER LÆG ALDRIG HÅNDBRÆNDEREN I NÆRHEDEN AF BRÆNDBART MATERIALE**

**BRUG ALDRIG SPAREVENTIL (5) SOM OPHÆNGSKROG**

• **EFTER BRUG**

- J) Luk for gassen på flasken  
K) Lad gassen i slangen brænde af inden der lukkes for håndhjulene (1+2) (mod uret)

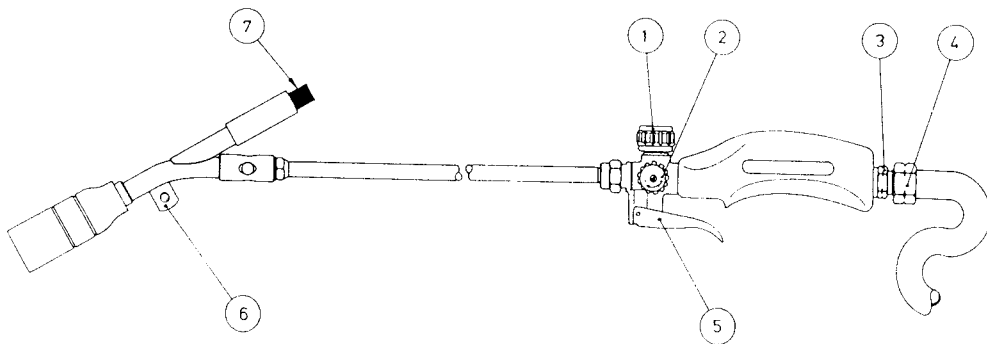

Beslag (6) kan benyttes til eventuel påmontering af flammeskærm v.nr. 45 04 10

### **ADVARSEL!**

**LAD ALDRIG GAS STÅ I SLAGEN**

**NÅR BRÆNDEREN LÆGGES VÆK EFTER BRUG, MÅ BRÆNDEREN  
HVERKEN KOMME I BERØRING  
MED BRAND- ELLER SMELTBART MATERIALE ELLER GASLANGEN**

**TRANSPORTER ALDRIG HÅNDBRÆNDEREN MONTERET PÅ  
GASFLASKEN,  
NÅR DER KUN ER LUKKET  
FOR GASSEN PÅ HÅNDTAGET**

#### **• VEDLIGEHOLDELSE**

- L) Alle gevindsamlinger mellem håndtag og slangeforbindelse, skal ved demontering (med uret) og opbevaring beskyttes mod snavs og beskadigelse

### **ADVARSEL!**

**KUN FAGKYNDIGE MÅ FORETAGE REPARATIONER ELLER  
ADSKILLELSE AF BRÆNDERUDSTYR**

### Anvendelse af ukrudtsbrænderen:

Bevæg den tændte brænder henover ukrudtet, som skal varmes op til bladene bliver mørke. Det er ikke meningen, at ukrudtet skal brændes, da det blot har samme effekt som en klipning. Ved en let opvarmning, blanchering, ødelægges cellevæggene og planten dør p.g.a. udtørring. Fuld virkning af flammebehandlingen kan normalt først ses efter 3 - 4 dage.

Små et-årige planter dør efter en eller to behandlinger, mens nogle arter, græs og flerårigt ukrudt, kræver gentagne behandlinger.

### **TEKNISKE SPECIFIKATIONER:**

Gasart: Kategori I<sub>3</sub> (F-gas)  
Forbrug: 1400 g/h  
Gastryk: 0,5 - 2 bars  
Slange: 6 mm, Højtryksslange  
Vægt: 830 g exel. slange  
Fabrikant: EXACT DANMARK GASARMATUR  
Faaborgvej 8, Box 8214, DK- 9220 Aalborg Ø  
Type: 15 34 90 u/piezo, 15 35 90 m/piezo  
Godkendelse: DG 3260